



ТЕХНОГРАД

Сохраняя баланс интересов



DOORHAN®

ТЕХНОГРАД
Сохраняя баланс интересов

Светофор TRAFFICLIGHT-LED

Руководство по монтажу и эксплуатации

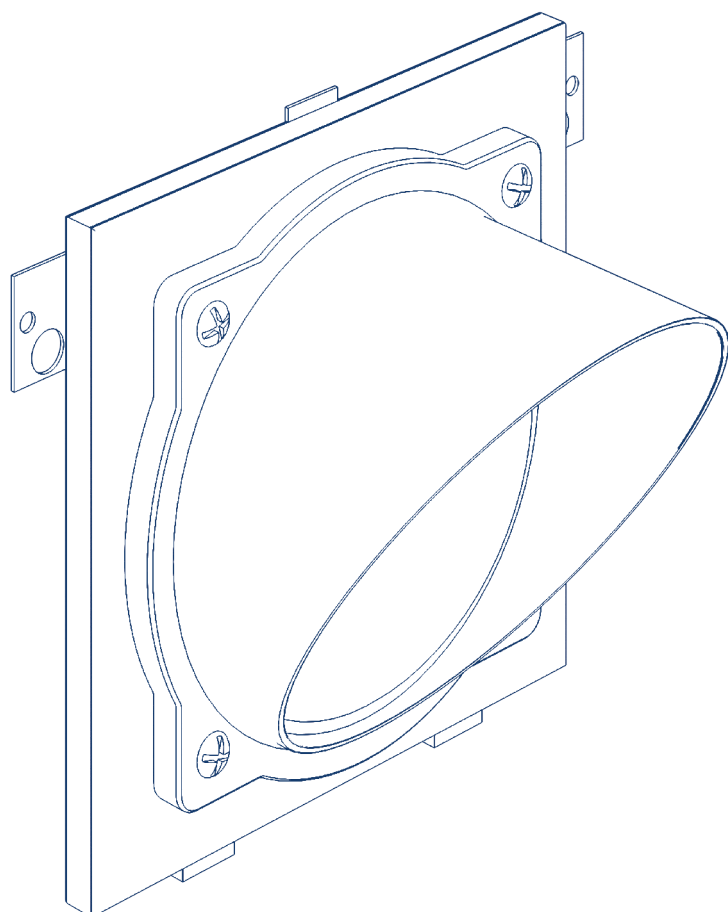

1. Назначение

Светодиодная лампа предназначена для использования с автоматическими устройствами, ограничивающими доступ на стоянках, автомойках, в гаражных комплексах, подземных и многоуровневых паркингах. Применение светодиодных сигнальных ламп позволяет повысить безопасность движения транспортных средств на огороженной территории, а также существенно снизить энергопотребление.

2. Технические характеристики

Питающее напряжение	230 В, 50 Гц
Мощность	6 Вт
Класс защиты	IP65
Габариты	180 × 290 × 250 мм

3. Габариты

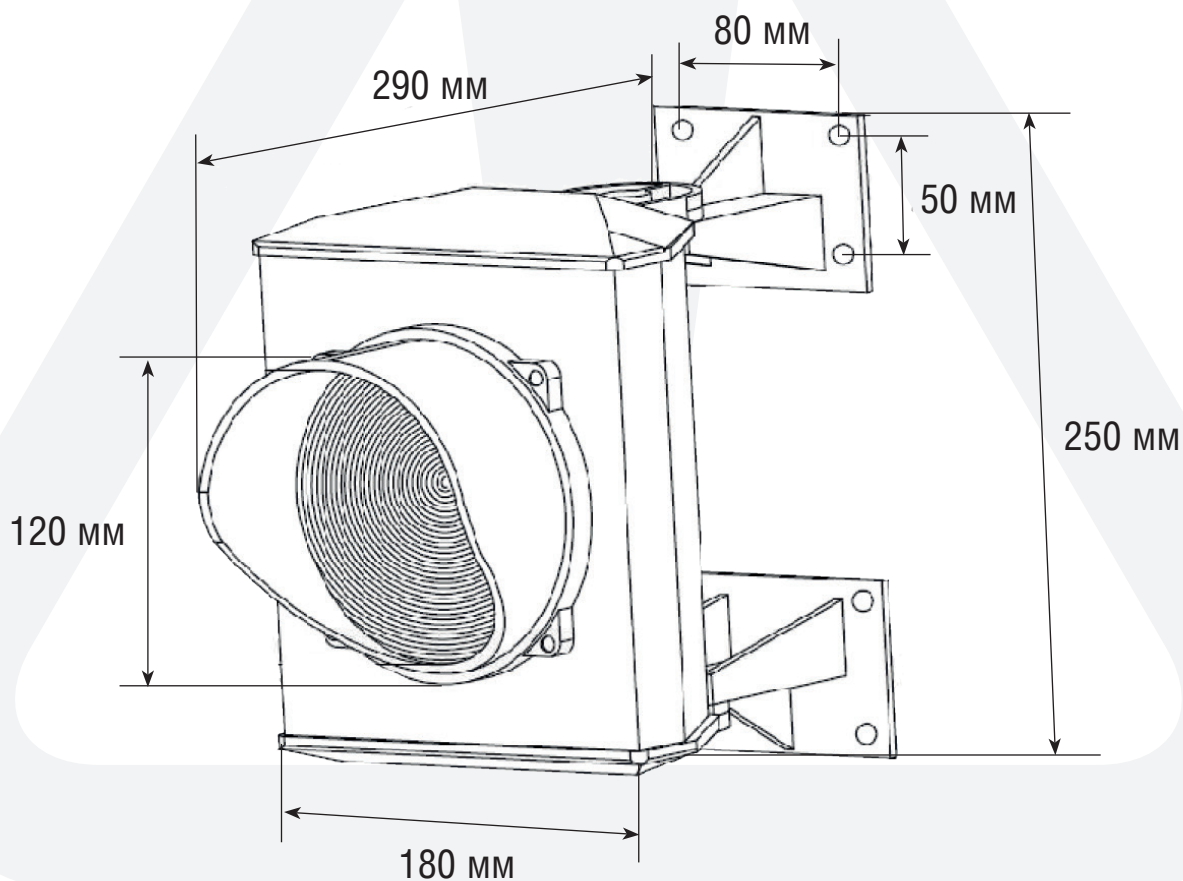

4. Схема подключения светофора к приводу Shaft

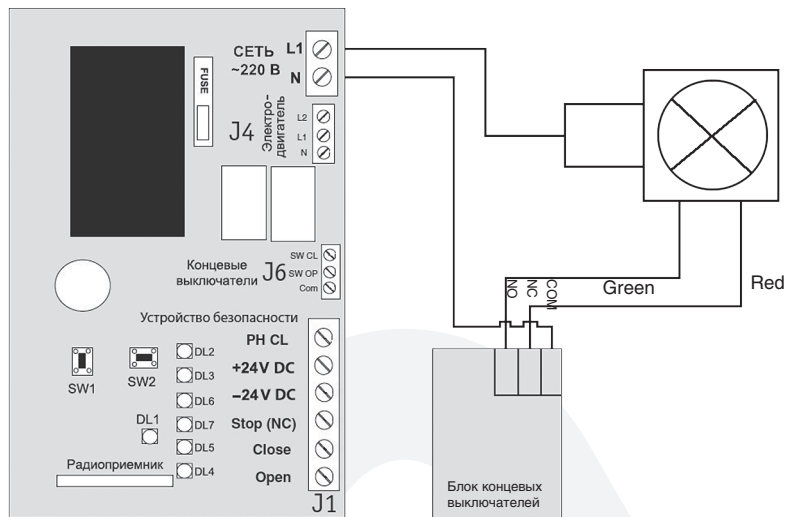

5. Схема подключения светофора к шлагбауму Barrier

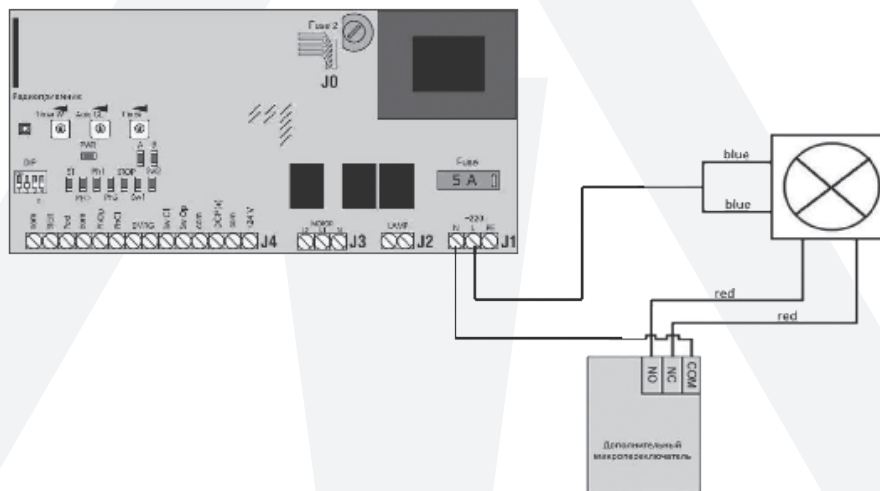

6. Схема подключения светофора к Swing

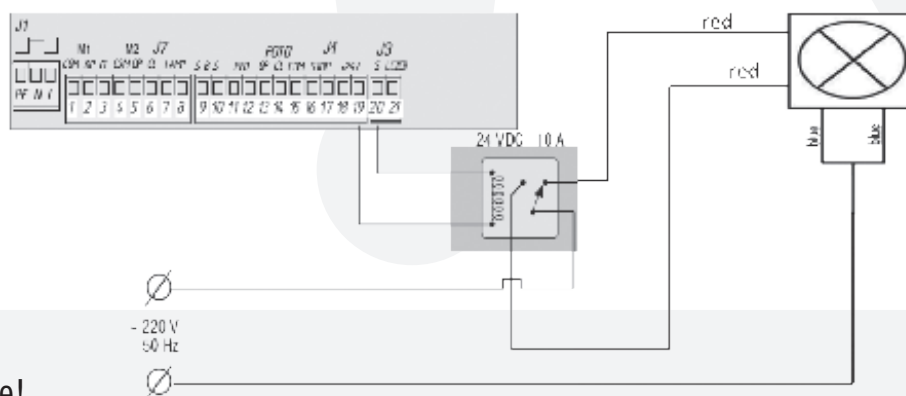

7. Предупреждение!

1. Монтаж и электрическое подключение должно производиться квалифицированным персоналом, прошедшим обучение.
2. Перед проведением работ выключайте электропитание.

ВНИМАНИЕ! Следуйте указаниям инструкции — это важно для безопасности человека.

DOORHAN[®]



Концерн DoorHan благодарит вас за приобретение нашей продукции. Мы надеемся, что вы останетесь довольны качеством данного изделия.

По вопросам приобретения, дистрибьюции и технического обслуживания обращайтесь в компанию ТЕХНОГРАД:

г. Минск, а/г Озерцо, ул. Дзержинского, д. 26а, 3-й этаж

Телефоны:
+375175174470 (телефон / факс)
+375447752155 (A1 / Viber)
+375295318672 (МТС)

E-mail: info@technograd.by
www.technograd.by