



ТЕХНОГРАД

Сохраняя баланс интересов



Warning light LAMP PRO is a safety device.

Warns about the beginning of the movement of the gate and working throughout the cycle of their movement.

Сигнальная лампа LAMP PRO – устройство безопасности. Предупреждает о начале движения ворот и работает в течении всего цикла их движения.

Specifications / Технические характеристики

Supply voltage / Питающее напряжение	12...250 V
Power consumption / Потребляемая мощность	3 W
Class IP / Класс IP	54
Temperature operation / Температурта эксплуатации	-40...+50 °C

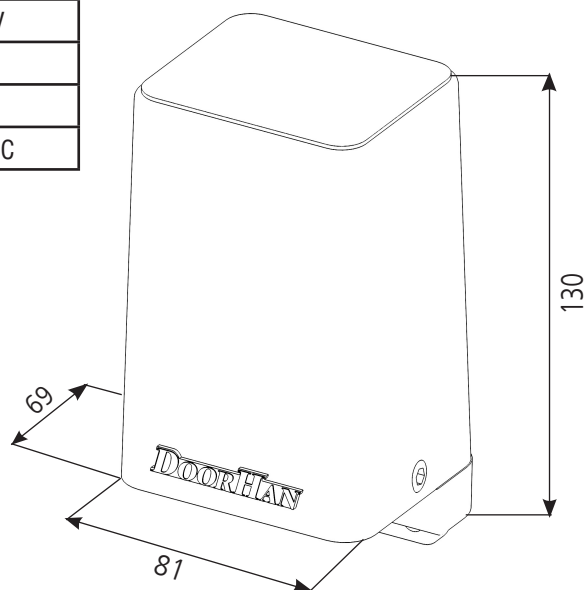

Installation / Установка



Attention! Improper installation or use of the device can lead to various injury. / Внимание! Неправильная установка или использование прибора могут привести к различным травмам персонала.

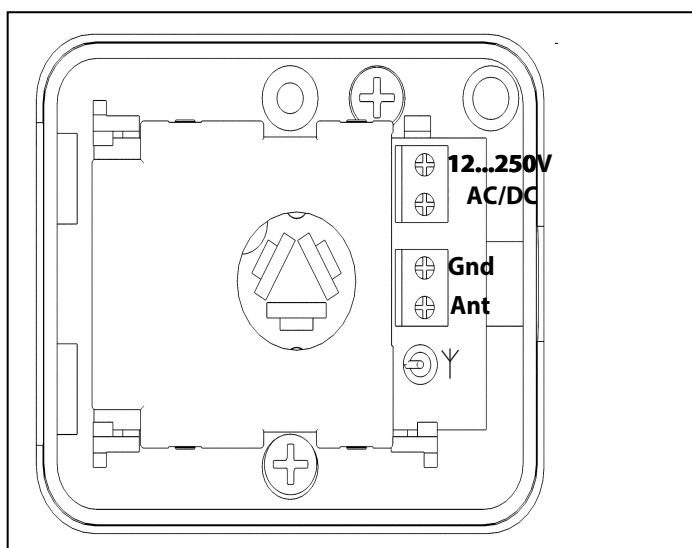
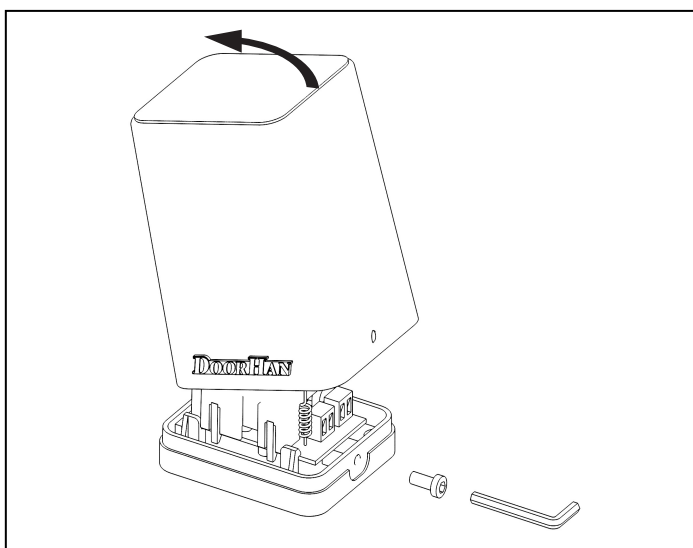

LAMP PRO is possible to install in 2 ways: / LAMP PRO возможно установить 2-мя способами:

1 installation method / 1 способ установки

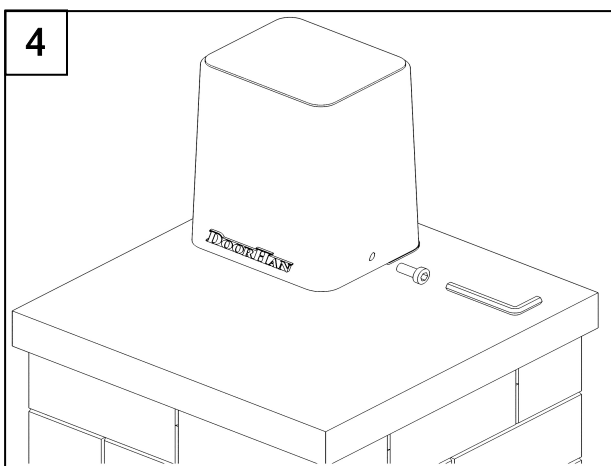
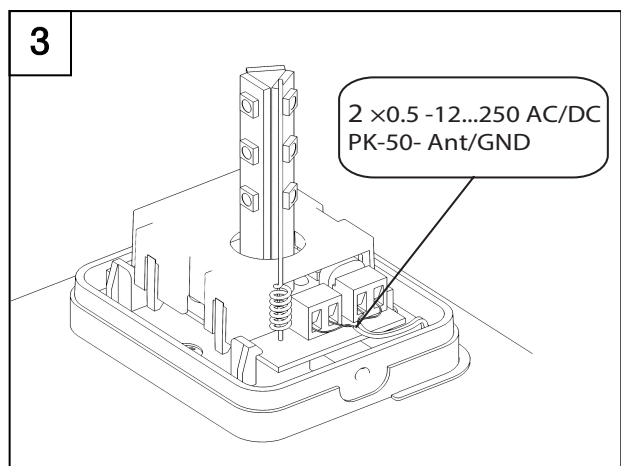
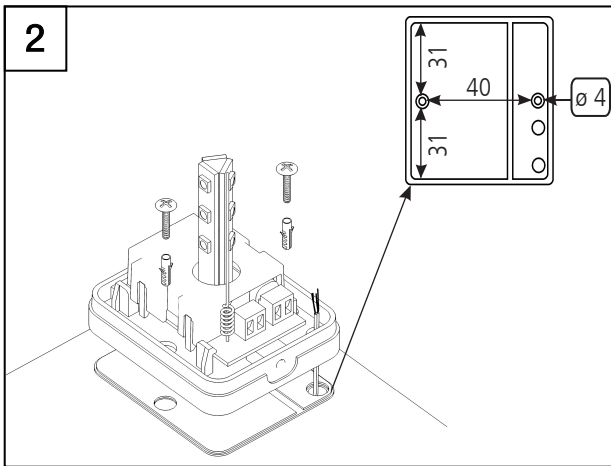
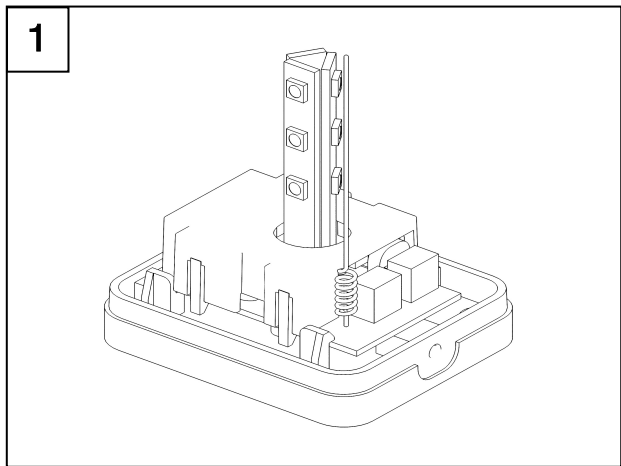

2 installation method / 2 способ установки

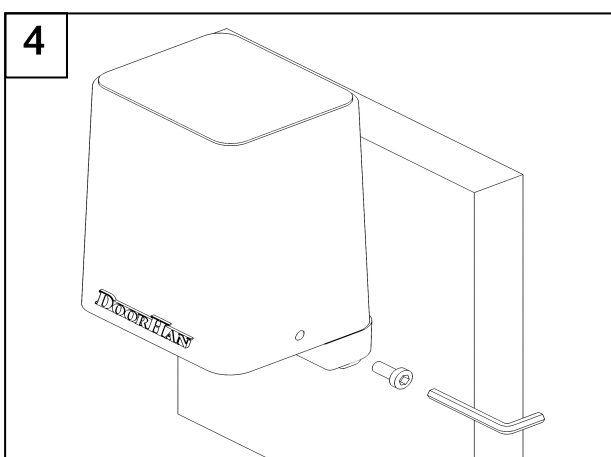
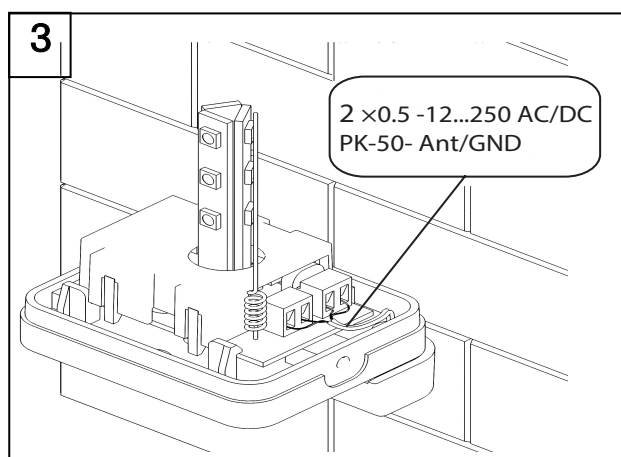
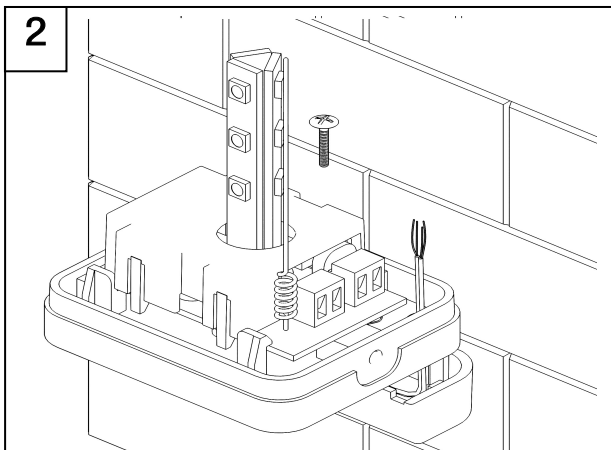
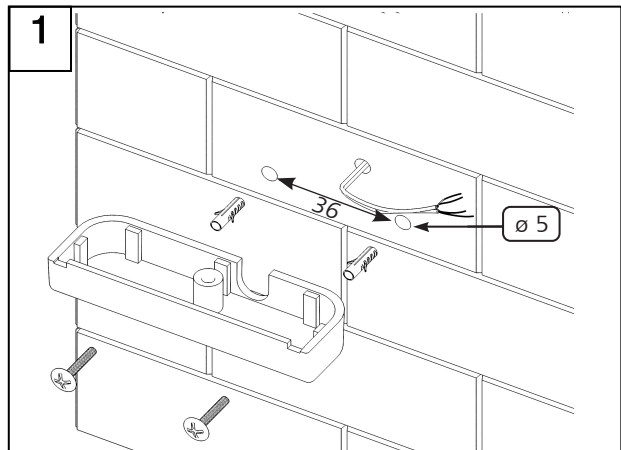

DOORHAN[®]



Концерн DoorHan благодарит вас за приобретение нашей продукции. Мы надеемся, что вы останетесь довольны качеством данного изделия.

По вопросам приобретения, дистрибьюции и технического обслуживания обращайтесь в компанию ТЕХНОГРАД:

г. Минск, а/г Озерцо, ул. Дзержинского, д. 26а, 3-й этаж

Телефоны:
+375175174470 (телефон / факс)
+375447752155 (A1 / Viber)
+375295318672 (МТС)

E-mail: info@technograd.by
www.technograd.by